

## Användarmanual PIXEL/PIXEL Heavy



**DUEFILI  
PLUS**



# **ACCESSIQ**

info@accessiq.se  
+46 31 830 222  
Analysvägen 5  
435 33 Mölnlycke



## Innehållsförteckning

Generell information	4
Beskrivning	4
Knappar och anslutningar	4
Normal drift	5
Använda filter för kontakter	6
Initialer, namn	6
Byggnadsfilter	6
Trapphusfilter	7
Visa ytterligare information	8
Samtalsinformation	8
Aviseringsmeddelanden	9
Funktioner	10
Ringa från telefonbok till anknytning	10
Söka efter ett namn i katalogen med tangentbordet (T9)	10
Växelsamtal	11
Ringa via knappsats	11
Åtkomstkontroll	12
Enhetskonfiguration	13
Åtkomst till programmering	13
Administratörsmeny	14
Kontakter	15
Ingångar	16
Display	21
Portapparat	26
Lösenord	26
Installatörsmeny	27
Kontakter	28
Ingångar	30
Display	37
Portapparat	42
Info	61
System	61
Lösenord	62
Avancerad konfiguration från PC	63

## Generell information

### Beskrivning



3.5" display utrustad med:

- 3 tryckknappar
- 1 programmerbar ingång för öppnknappsfunktion. (Programmeras med hjälp av SaveProg)

Displayenheten tillhandahåller funktion för att ringa upp via den inbyggda kontaktlistan. Display kan även användas ihop med knappsats 41019, taggläsare 41017 eller ytterligare knappsatser med en knapp per svarsapparat. Displayen tillhandahåller visuell feedback som visar vilken status systemet befinner sig i; t.ex. "Ringer upp", "Samtal pågår", "Samtal avslutat" samt "Dörren är öppen"

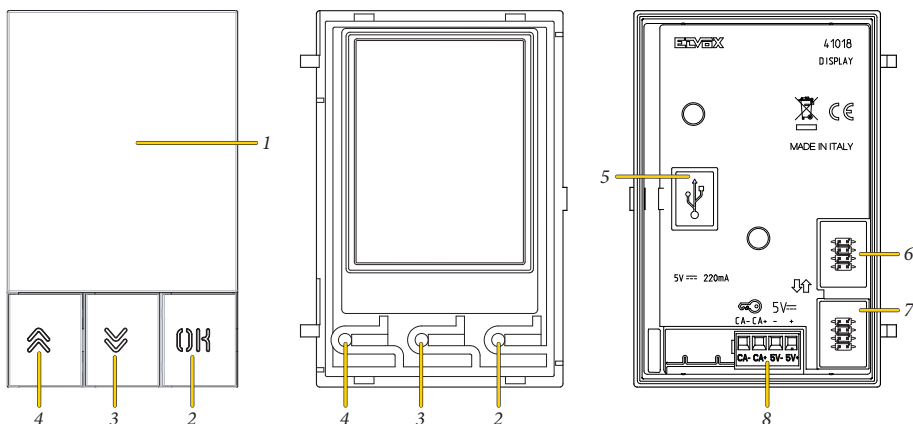
### Knappar och anslutningar



1. 3.5" display
2. Tryckknapp "OK" 
3. Tryckknapp "Pil ned" 
4. Tryckknapp "Pil upp" 
5. Mini-USBkontakt för anslutning till PC med SaveProg
6. Kontakt för anslutning till annan elektronikenhet
7. Kontakt för anslutning till annan elektronikenhet
8. Löstagbar plint  
CA - / CA + = Ingång som kan programmeras med Saveprog (t.ex. öppnknappsfunktion, sensor för öppen dörr, aktivering av tillgänglig aktör i systemet).  
*OBS: anslut till en isolerad SELV potentialfri kontakt.*



## Normal drift

I standby-läge visar displayen en startsida som innehåller de element som behövs för att komma åt de tillgängliga funktionerna. Funktionaliteten och följaktligen utseendet på hemsidan varierar beroende på kontaktlistans programmering (upp till 8192 poster) och ingångskoderna (upp till 2000 koder för Due Fili Plus-installationer). Båda kan programmeras med hjälp av konfigurationsmjukvaran på en PC, eller direkt med den tillhörande skärmkonfigurationsmenyn.

När enheten slås på första gången, utan att ha programmerat någon kontaktlista, ser enheten ut så här:



Utan knappsats 41019

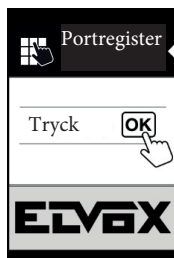

Med en knappsats 41019

Efter programmering av kontaktlistan ser standbyvyn ut så här:

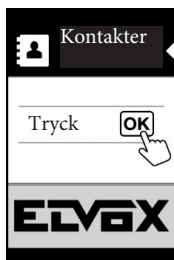

Med knappsats

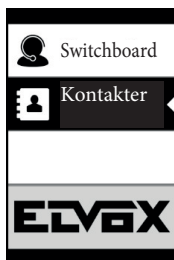

Med switchboard

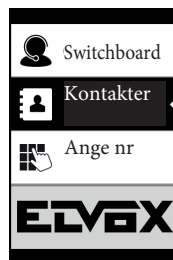

Med switchboard och knappsats

**Obs:** kontaktlistan (upp till 8192 poster) och ingångskoderna (upp till 2000 koder för Due Fili Plus-installationer) kan programmeras med konfigurationsmjukvaran från en PC eller direkt från den tillhörande skärmkonfigurationsmenyn (endast för Due) Fili Plus-installationer).

När displayen har programmerats kan du bestämma hur du vill se funktionerna på startsidan i avsnittet: [Programmering/Display/Navigering](#)

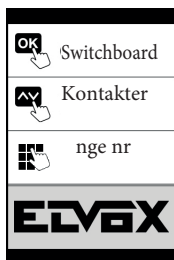

Direkt

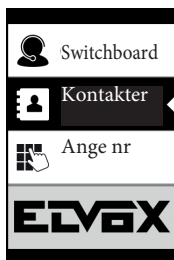

Navigerbar



Utökad

## Använda kontaktfilter

Beroende på programmeringen som utförs med SaveProg kan en serie filter aktiveras för att ge användaren åtkomst som är riktad efter hans eller hennes behov.

De tillgängliga filtren är:

- Initialer
- Byggnadsfilter
- Trapphusfilter

### Initialer

Det här filtret sorterar efter namnets första bokstäver

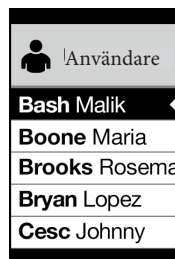
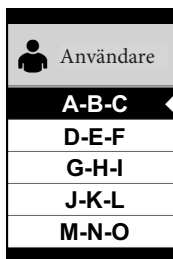
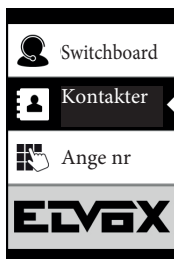

### Byggnadsfilter

Det här filtret sorterar efter del av byggnad

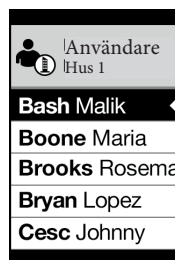

Byggnadsfiltret kan kombineras med intialerfiltret.

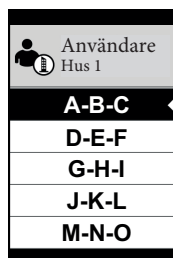
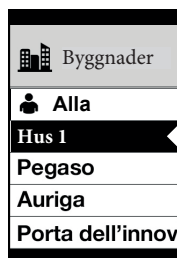
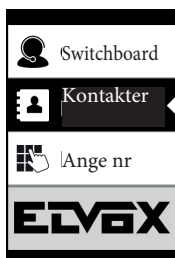

## Trappfilter

Trappfiltret låter dig komma åt delmängden användare som är kopplade till en specifik trappa eller alla användare. Den kan kombineras med de två tidigare filtren.

I synnerhet får du med byggnadsfiltret:

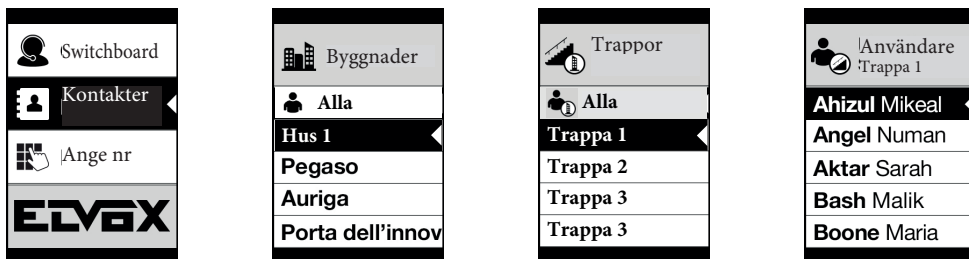

Med filter för byggnader och initialer:

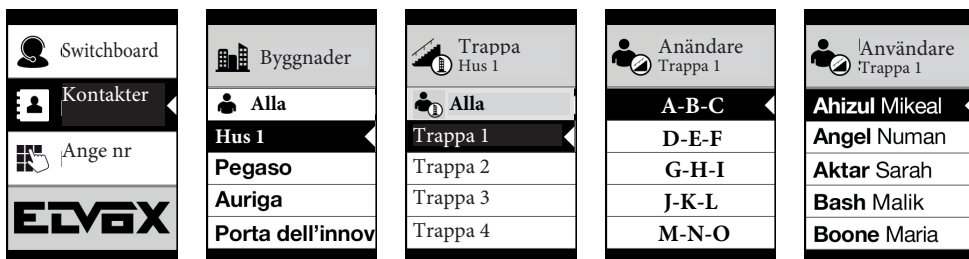

### Ytterligare informationsdisplay

När en användare stannar vid en post i kontaktlistan i mer än 3 sekunder, visas ytterligare information.  
Prioritetsordning:

- om det finns, visas strängen i fältet Användarinformation;
- om det inte finns någon sträng i fältet Information, men det finns en i fältet Sekundärt namn, så visas det senare;
- om det inte finns några strängar i vare sig användarinformation eller sekundärt namn, och det finns en annan användare med samma ID, visas namnet på denna andra användare;

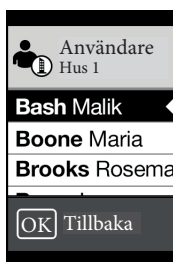
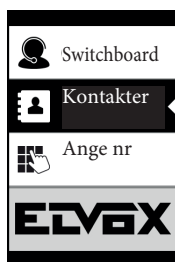

### Samtalsinformation

Beroende på omständigheterna för samtalet visar displayen statusinformation

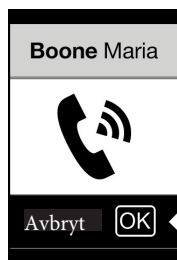

Uppringing

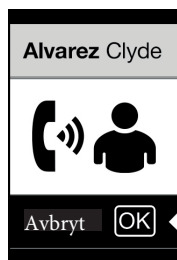

Under pågående samtal

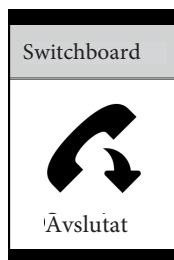

Samtal avslutat

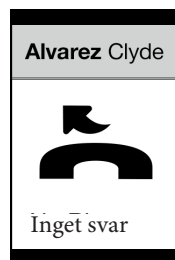

Inget svar

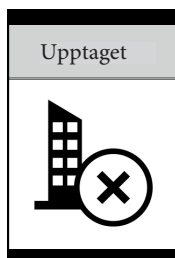
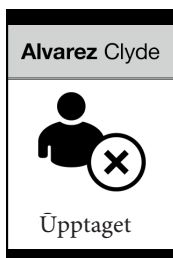
Systemet är upptaget  
i ett annat samtal

Användare upptagen



Användaren ej tillgänglig

## Meddelanden

---

Meddelande	Åtgärd
Laddar...	Vänta tills enheten har startat upp
Communication Timeout	Kontrollera kablaget och starta om enheten
Registreringsfel	Kontrollera kablaget och starta om enheten
UPGRADERA MODULERNA	Uppgradera display och audio/video-enheterna till senaste FW. Vilken laddas ner från Vimar's hemsida tillsammans med SaveProg.
Comm. Error	Starta om alla enheter. Om problemet kvarstår kontakt support.
UPGRADE TO FONTS v.1	Uppdatera fonterna i displayen till v. 1 med hjälp av SaveProg med version senare än 3.1.1.12.
KONTROLLERA ANSLUTNING	Kontrollera anslutningen till enheten och starta om den.
INCORRECT INSTALLATION	Ej korrekt installation. Följ anvisningarna i manualen.

---

## Funktioner

Följande är möjligt att utföra från displayen

- Anropa svarsapparater via den inbyggda kontaktlistan.
- Anropa svarsapparater via knappsats 41019 (endast möjligt om portregistret är utrustat med knappsats 41019)
- Hantera portregistrets och displayen konfiguration från programmeringsläget

### Anrop till svarsapparat via kontaktlistan



1. Tryck "pil upp" eller "pil ned" för komma till kontaktlista
2. Bläddra bland alla namn för att hitta önskat namn
3. När önskat namn hittats i kontaktlistan tryck "OK" och anrop utförs till valt namn.
4. För att avbryta anropet tryck "OK"

### Söka efter namn med hjälp av knappsats 41019 (old school T9)

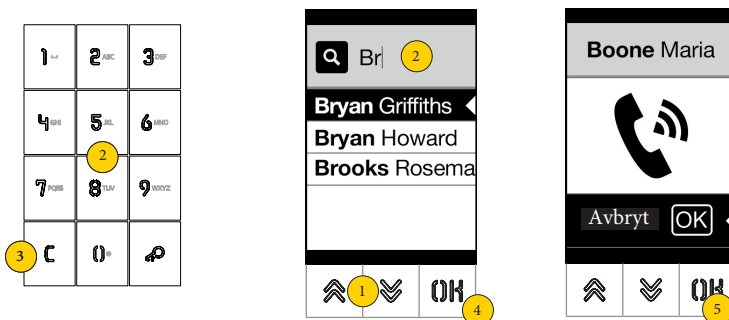

1. Tryck "pil upp" eller "pil ned" för komma till kontaktlista
2. Använd knappsats 41019 för att skriva in bokstäverna i önskad kontakts namn
3. Använd "C" för att radera förra bokstaven
4. När önskat namn hittats i kontaktlistan tryck "OK" och anrop utförs till valt namn.
5. För att avbryta anropet tryck "OK"

## Anrop från knappsats

Om knappsats 41019 är installerad kan anrop göras direkt från knappsatsen



1. Tryck pil upp/pil ned till alternativet "Ange nr" och tryck bekräfta (2) eller skriv in numret direkt på knappsatsen och tryck (2)
2. Tryck för att utföra anrop
3. Anropet utförs
4. Om inget nummer i systemet matchar angivet nummer visas ett meddelande.

## Åtkomst med koder

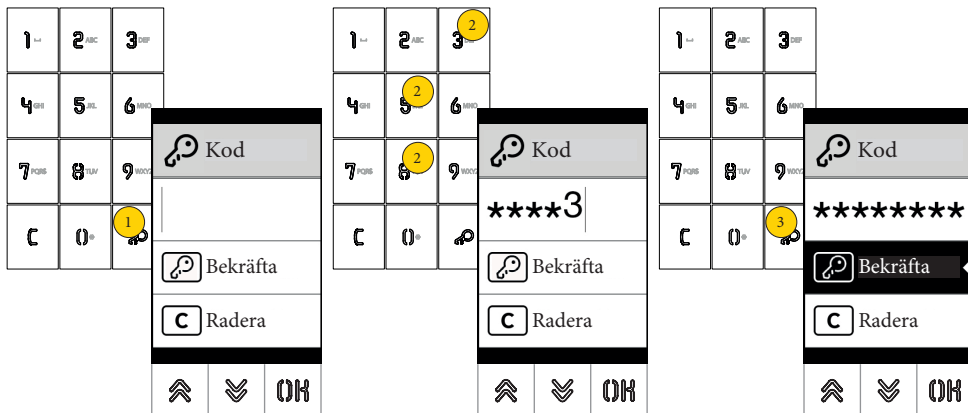

1. Tryck "Nyckelsymbol" för att aktivera kodläsfunktionen
2. Ange koden, varje gång en tanget trycks in, skrivs siffran över med en asterisk
3. Tryck "Nyckelsymbol" för att bekräfta koden

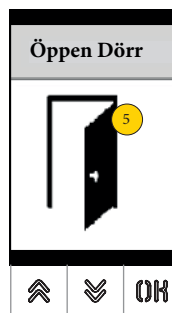
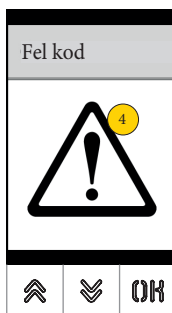
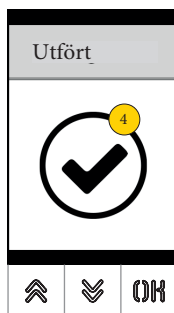



4. Displayen ger feedback
5. Om koden är rätt så meddelar displayen att dörren är öppen



## Enhetskonfigurering

Programmeringsläget tillåter inställning av display och till den anslutna enheter.



Två menyer är tillgängliga, en med funktioner för administratören och en med funktioner för installatören.

	Kontakter	Ingångar	Display	Utomhus Enheter	Info	System	Lösenord
	✓Redigera	✓Koder ✓Taggar	✓	✓	✗	✗	✓ Administratör
	✓Redigera ✓Lägg till ✓Radera	✓Koder ✓Taggar ✓Aktorer	✓	✓	✓	✓	✓ Administratör ✓ Installatör

Beroende på vilket lösenord som anges för att komma åt programmeringsläget ges åtkomst till antingen Administratör eller Installatör.

### Åtkomst till programmeringsläget

För att komma åt programmeringsläget se nedan

Standardlösenordet för Administratören är:  +  +  +  +  + 



Standardlösenordet för Installatören är:

 +  +  +  + 

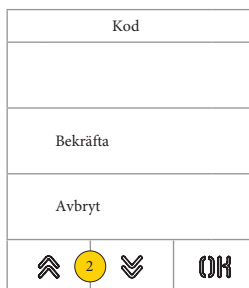
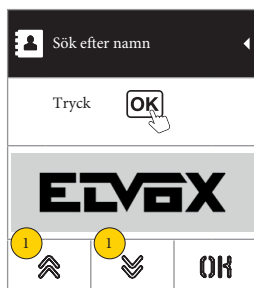

1. Tryck och håll in i minst 5 sekunder
2. Ange den kombination av pil upp och pil ned som önskas för att antingen komma in som Administratör eller Installatör
3. Tryck "OK" för att bekräfta

## Administratör

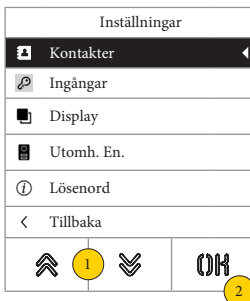

1. Displayen visar huvudmenyn, välj önskat alternativ
2. Tryck "OK" för att gå vidare eller "Tillbaka" för att gå ur programmeringsläget

Kontakter	Visar undermenyn för kontakter där vissa inställningar kan ändras enligt tabell ovan.
Ingångar	Visar undermenyn för åtkomst där koder och taggar kan administreras.
Display	Visar undermeny där varierande alternativ för displayen kan konfigureras. Inställningar för språk, font, ljusstyrka, färg och logo aktivering/deaktivering och standbyläge.
Utomh. En.	Visar undermeny med inställningar för elektronikenheten.
Lösenord	Visar en undermeny där administratörens lösenord kan ändras.

## Kontakter

Undermenyn används för att administrera kontakter som visas i displayen.

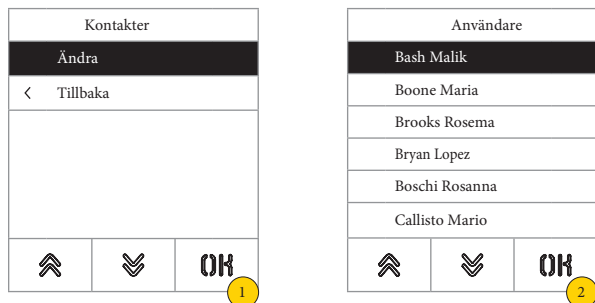

1. Tryck för att ändra
2. Välj användare att ändra

För varje användare går det att göra följande inställningar:

Namn	Svarsapparaten(användarens) namn
Information	Ytterligare information, typ företag
Sekundär	Potentiellt extra namn
Synlig	Väljs om användaren ska visas i kontaktlistan

### Ändra



1. Tryck för att bläddra.
2. Tryck för att bekräfta.
3. Använd knappsatsen för att utföra ändringarna.
4. Tryck för att bekräfta.  
Det här läget är giltigt för fälten: Namn, Information, Sekundär
5. Välj "Ja" eller "Nej" för att aktivera/deaktivera inställningen.
6. Tryck för att bekräfta.  
Det här läget är giltigt för fältet "Synlig"

## Ingångar

Den här undermenyn hanterar koder och taggar.



1. Tryck för att välja ett av alternativen
2. Tryck för att bekräfta.

För att båda alternativen är det möjligt att utföra:

- Ändra/lägg till kod eller tagg
- Ta bort en specifik kod eller tagg
- Ta bort samtliga koder och taggar

### Ingångskoder

Den här undermenyn används för att associera koder med ett relä.

Ändra/För in

De här undermenyerna används för att ändra en existerande kod eller lägga till en ny och koppla den till ett relä.

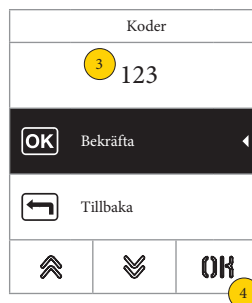
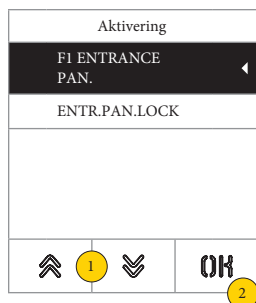

1. Välj relä
2. Tryck för att bekräfta valet av relä
3. Ange kod på knappsatsen
4. Tryck för att bekräfta

Ta bort en kod / Ta bort alla koder

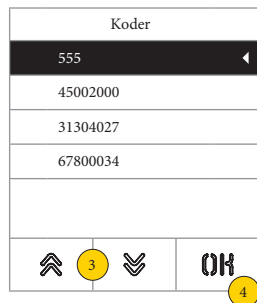
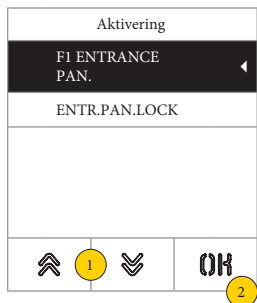

1. Tryck för att välja relä
2. Tryck för att bekräfta
3. Välj kod som ska tas bort
4. Tryck för att fortsätta

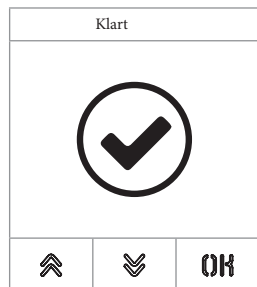

5. Tryck för att bekräfta borttagning  
Koden har tagits bort

Den här undermenyn hanterar taggar.

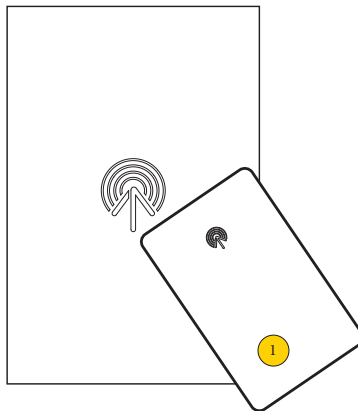

Både när borttagning och inläggning av ny tagg sker står det "Väntar tagg" i diplayen.

*OBS: vid borttagning av tagg så går det att bläddra i listan över taggar för att ta bort tagg.*



1. Inläsning av tagg med hjälp av taggläsare 41017

Lägg till	
ID	5E
Namn	-
Typ	-
Aktivering	-
<input checked="" type="checkbox"/> Bekräfta	
< Tillbaka	
 <span style="border: 1px solid black; border-radius: 50%; padding: 2px;">1</span> 	 <span style="border: 1px solid black; border-radius: 50%; padding: 2px;">2</span>

För varje tagg; oavsett ny eller befintlig, så går det att ändra följande fält:



ID	avläst taggnummer
Namn	taggens/användarens namn
Typ	behörighetsnivå för tagg
Aktivering	relä som önskas aktiveras vid godkänd taggläsning

Lägg till	
ID	5E
Namn	-
Typ	-
Aktivering	-
✓ Bekräfta	Ja
< Tillbaka	Nej
 <b>3</b> 	<b>OK</b> <b>4</b>

Namn	
<b>5</b>	MARIO
<b>OK</b>	Bekräfta
	Tillbaka
	 <b>OK</b> <b>6</b>



- Tryck för att välja fält att ändra
- Tryck för att bekräfta
- Lägg till namn med hjälp av knappsatsen, typ T9
- Tryck för att bekräfta och spara ändringar

Lägg till	
ID	5E
Namn	TU
Typ	-
Aktivering	-
✓ Bekräfta	Ja
< Tillbaka	Nej
 <b>7</b> 	<b>OK</b> <b>8</b>

Typ	
	Admin
	Användare ✓
<	Tillbaka
 <b>9</b> 	<b>OK</b> <b>10</b>

- Tryck för att välja funktion
- Tryck för att bekräfta
- Välj behörighetsnivå för tagg
- Tryck för att bekräfta

Lägg till	
ID	5E
Namn	MA
Typ	UTE
Aktivering	-
✓ Bekräfta	Ja
< Tillbaka	Nej
 <b>11</b> 	<b>OK</b> <b>12</b>

Aktivering	
	Lock <
 <b>13</b> 	<b>OK</b> <b>14</b>

- Tryck för att välja funktion
- Tryck för att bekräfta
- Välj det relä som ska aktiveras vid godkänd taggavläsning
- Tryck för att bekräfta

Ta bort en tagg / Ta bort alla taggar

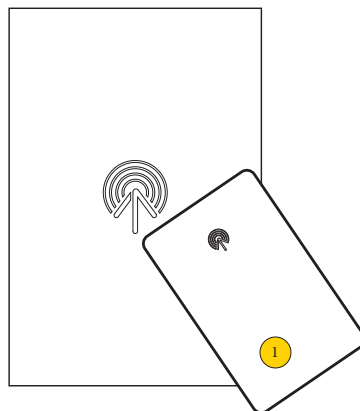

Läs in tagg eller scrolla i lista över befintliga taggar, i det första fallet står det "Väntar tagg" i displayen.

1. Läs in tagg

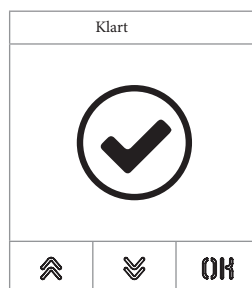
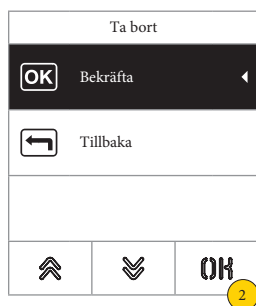

2. Tryck för att bekräfta borttagning

Taggen tas bort.

Varning: Ta bort alla, tar bort alla taggar logiskt nog.



## Display

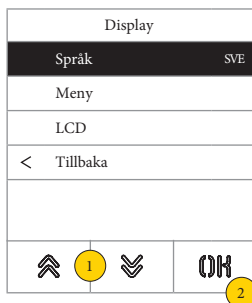

1. Tryck för att välja ett alternativ
2. Tryck för att fortsätta

Standard värde	Due Fili Plus	IP
Language	ITA	English
Font	Large	Normal
Navigation	-	Navigable
Brightness	5	5
Colours	BLUE	B/W
Standby	ON	ON
Logo	ON	OFF

## Språk

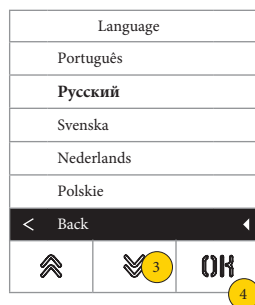
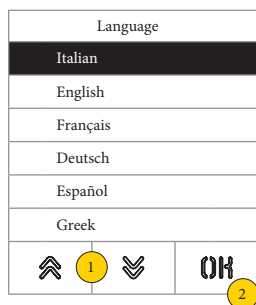

1. Tryck för att välja språk
2. Tryck för att bekräfta
3. Tryck för att scrolla till slutet på sidan
4. Tryck för att spara inställningarna och återgå till huvudmenyn

## Meny



1. Tryck för att ändra stilen för hur hemsida och relaterade åtkomstmetoder för tillgängliga metoder visas.
2. Välj bland följande lägen:

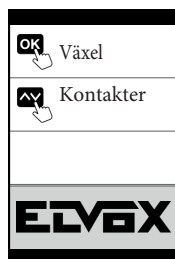

Direkt

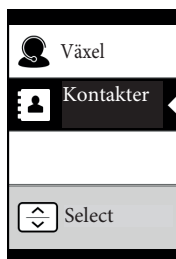

Navigerbar

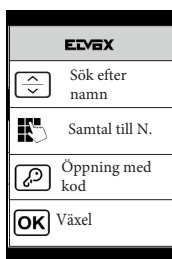

Utökad

3. Tryck för att bekräfta
4. Tryck för att spara inställningarna och återgå till föregående meny

41018

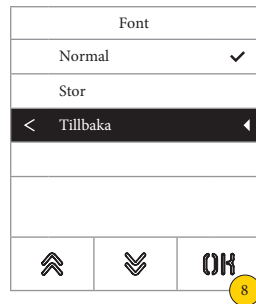
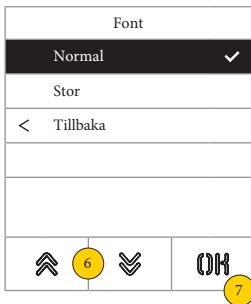
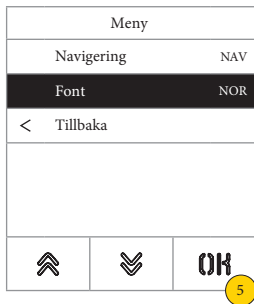

5. Tryck för att ändra teckensnittstorlek för att öka läsbarheten i displayen.
6. Välj Normal eller Stor:

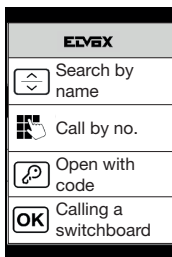

Normal

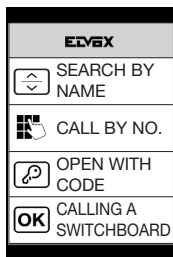

Stor

7. Tryck för att bekräfta
8. Tryck för att återgå till föregående meny

41018

LCD

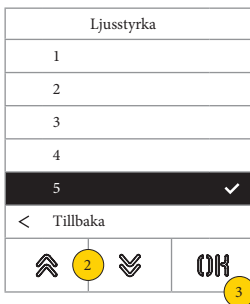
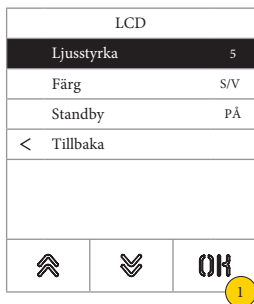

1. Tryck för att ändra ljusstyrkan
2. Välj nivå 1-5
3. Tryck för att bekräfta
4. Tryck för att spara inställningarna och återgå till föregående meny



5. Tryck för att välja ställa in en färgkombination
6. Färgkombinationer:



S/V



Blå

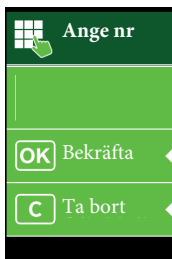

Grön

7. Tryck för att bekräfta
8. Tryck för att bekräfta inställning och återgå till föregående meny

## 41018

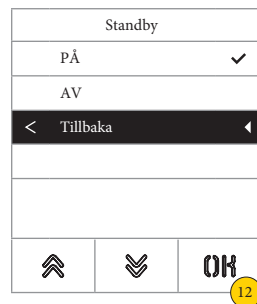

9. Tryck för att aktivera/deaktivera displayens standby-läge
10. Välj AV (deaktivera) eller PÅ(aktivera)
11. Tryck för att bekräfta
12. Tryck för att spara inställning och återgå till föregående meny

## Logo

Den här menyn används för att ställa in möjlighet att visa logotyp i displayen. Om PÅ är inställt och displayen har varit inaktiv i 30 sekunder kommer lagrad logotyp att visas. Logotypen läggs in med hjälp av SaveProg och måste möta följande krav:

BMP-format

Fast storlek av 320x320 pixlar

24-bitars färgdjup

Bilden konverteras i programmet till 256 färger. En yta av 120x320 pixlar reserveras för ett välkomstmeddelande som kan ändras i Saveprog med en maxlängd av 30 tecken. Om ingen text anges kommer det att stå "Tryck för att fortsätta"

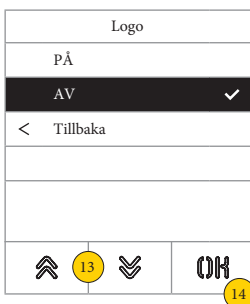

13. Tryck för att aktivera/deaktivera visning av logotyp
14. Tryck för att bekräfta

Utomh. En.



1. Tryck för att aktivera/deaktivera funktionen.



2. Välj Ja eller Nej

3. Tryck för att bekräfta och återgå till föregående meny

Lösenord



1. Välj vilket lösenord som ska ändras

2. Välj nytt lösenord med pil upp/pil ned knapparna. Standard lösenord är:

Lösenord Administratör



3. Tryck för att bekräfta



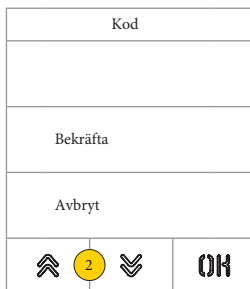
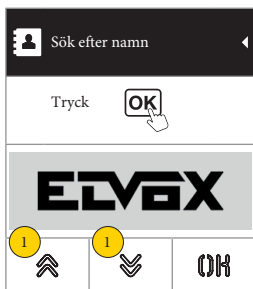

4. Repetera

5. Tryck för att bekräfta

## Installatörsinloggning



1. Tryck och håll in i minst 5 sekunder
2. Ange den kombination av pil upp och pil ned som önskas för att antingen komma in som Administratör eller Installatör
3. Tryck "OK" för att bekräfta

Standardlösenordet för Installatören är:   +  

Kontakter	Visar menyer med inställningsmöjligheter och egenskaper för användare i kontaktlistan. Ändring av namn, ommappning av ID osv.
Ingångar	Visar menyer med egenskaper för koder, taggar och relän. Ändring av koder, taggar och relän.
Display	Visar menyer med egenskaper för displayen. Färger, standby-läge, fontstorlek, ljusstyrka, logotyp, språkval.
Utomh. En.	Visar menyer med egenskaper för utomhusenheten. Normala inställningar för elektronikenheten såsom ljudnivåer, tryckknappsconfigurationer, tidsinställningar för lås/samtal.
Info	Visar information om systemet, F/W-versioner med mera.
System	Visar meny med alternativ för återställning eller omstart av elektronikenhet.
Lösenord	Visar meny där lösenorden kan ändras för Installatör och admin

Kontakter	
Ändra	
För in	
Radera	
Radera allt	
<	Tillbaka
  	

För in	
ID	-
Namn	-
Information	-
Sekundärinfo	-
Synlig	Ja
Huvud	Nej
  	



1. Tryck för att välja ett av alternativen
2. Tryck för att bekräfta

ID	Svarsapparatsens fysiska ID på slingan
Namn	Namn
Information	Företagsnamn, t.ex.
Sekundärinfo	Ytterligare namn
Synlig	Indikerar om namnen ska synas i kontaktlistan
Huvud	Indikerar om användare ska anses "huvud" om det finns två med samma namn
Mapping	Ommappning av fysiskt ID till LGH-nummer, t.ex.



## Kontakter

Ändra/för in



För in	
ID	-
Namn	-
Information	-
Sekundärinfo	-
Synlig	Ja
Huvud	Nej
 1	  2





Namn	
3	
 Bekräfta	
 Tillbaka	
	  4





Synlig	
Ja <input checked="" type="checkbox"/>	
Nej	
< Tillbaka	
 5	  6

1. Tryck för att välja alternativ
2. Tryck för att bekräfta
3. Använd knappsetsen för att föra in data
4. Tryck för att bekräfta
5. Välj Ja/Nej där det är lämpligt
6. Tryck för att bekräfta

Radera / Radera allt

Kontakter	
Matteo	
Amatora Sandro	
Insurance	
Bianchi Michele	
Boschi Rosanna	
Callisto Mario	
 1	  2

Radera	
3	
 Bekräfta	
 Tillbaka	
	  3

Klart	
	
	 

1. Välj de kontakter som ska raderas
2. Tryck för att fortsätta
3. Tryck för att bekräfta Kontakten har raderats

Varning: Radera allt, raderar alla kontakter

## Ingångar

Ingångar	
Ingångskoder	
Inträdestagg	
Aktivering	
<	Tillbaka
⬆	1 ⬇
OK	2

Koder	
Ändra	
För in	
Radera	
Radera allt	
<	Tillbaka
⬆	⬇
OK	

1. Välj ett av alternativen
2. Tryck för att bekräfta

- Ändra/för in en ingång eller aktivering för att aktivera relä
- Radera en specifik ingång eller aktivering(relä)
- Radera alla ingångar eller aktivering(relä)

*Ingångskoder*

Den här meny används för att hantera ingångskoder som är associerade med en aktivering av ett relä

## Ändra / för in

Aktivering	
Huvudentré ◀	
Knappsatsrelä	
⬆	1 ⬇
OK	2

ID	
3	123
OK	Bekräfta ◀
⬅	Tillbaka
⬆	⬇
OK	4

1. Tryck för att välja aktivering av ett relä
2. Tryck för att bekräfta
3. Ange kod med hjälp av knappsats
4. Tryck för att bekräfta

Radera / Radera allt

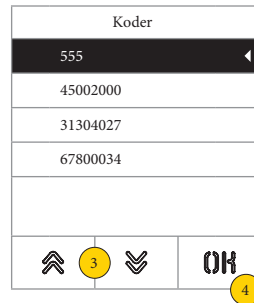
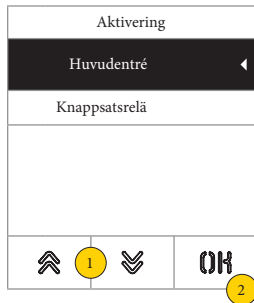

1. Tryck för att välja aktivering av ett relä
2. Tryck för att bekräfta
3. Tryck för att välja kod som ska raderas
4. Tryck för att fortsätta

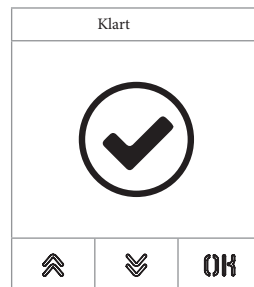
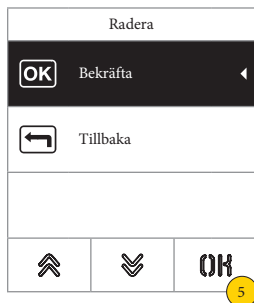

5. Tryck för att bekräfta  
Koden har raderats

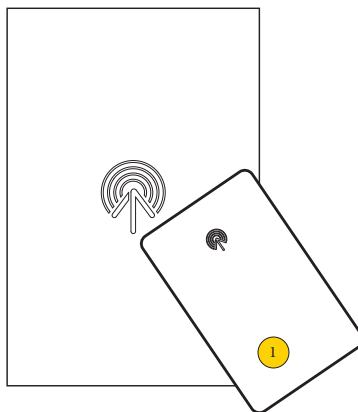

## Inträdestagg



Både när radering och tilläggning av tagg sker står det "Väntar tagg" i displayen.

OBS: När det gäller radering är det möjligt att göra det genom att scrollera via lista och välja vilken som ska raderas.



1. Hämta taggens nummer med hjälp av beröringsfri läare 41017



För in	
ID	5E
Namn	-
Typ	-
Aktivering	-
<input checked="" type="checkbox"/> Bekräfta	
< Tillbaka	
 <span style="border: 1px solid black; border-radius: 50%; padding: 2px;">1</span>	 <span style="border: 1px solid black; border-radius: 50%; padding: 2px;">2</span>
	

For each tag, both for a new entry and when editing an existing tag, the settable fields are:



Följande fält kan ändras, både för ny och befintlig tagg:



ID	inläst taggnummer
Namn	Taggens namn
Typ	Behörighetsnivå för tagg
Aktivering	Aktivering av relä som ska utföras vid godkänd avläsning av tagg

För in	
ID	5E
Namn	-
Typ	-
Aktivering	-
✓ Bekräfta	Yes
< Tillbaka	No
 <b>3</b> 	<b>OK</b> <b>4</b>

Namn	
<b>5</b>	MARIO
<b>OK</b>	Bekräfta
	Tillbaka
	 <b>OK</b> <b>6</b>



3. Tryck för att välja funktion
4. Tryck för att bekräfta
5. Ange taggens namn
6. Tryck för att bekräfta

För in	
ID	5E
Namn	MA
Typ	-
Aktivering	-
✓ Bekräfta	Yes
< Tillbaka	No
 <b>7</b> 	<b>OK</b> <b>8</b>

Typ	
Admin	
Användare	✓
< Tillbaka	
 <b>9</b> 	<b>OK</b> <b>10</b>

7. Tryck för att välja funktion
8. Tryck för att bekräfta
9. Tryck för att välja mellan Admin och Användare
10. Tryck för att bekräfta

För in	
Id	5E
Namn	MA
Typ	UTE
Aktivering	-
✓ Bekräfta	Ja
< Tillbaka	Nej
 <b>11</b> 	<b>OK</b> <b>12</b>

Aktivering	
Läs	<
 <b>13</b> 	<b>OK</b> <b>14</b>

11. Tryck för att välja funktion
12. Tryck för att bekräfta
13. Välj aktivering av aktuellt relä som ska aktiveras vid godkänd taggavläsning
14. Tryck för att bekräfta

**41018**

Radera / Radera allt

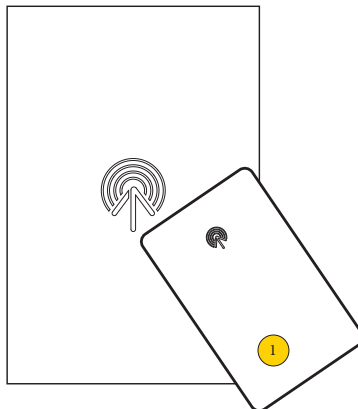

1. Läs in tagg med hjälp av beröringsfri läsare 41017

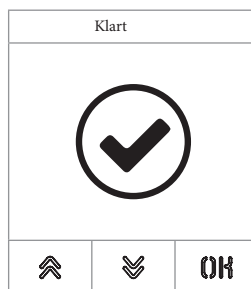
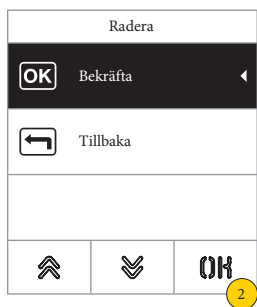

2. Tryck för att bekräfta

Taggen har tagits bort

*Varning: Radera allt raderar alla taggar.*

## Aktiveringar

För varje aktivering kan följande ställas in:

Typ	Indikerar viken typ av aktivering, lås, F1, F2, Relä
Utomh. En.	Indikerar i VILKEN enhet som relä/aktivering aktiveras
Beskrivning	Alfanumeriskt namn

Ändra / För in



1. Tryck för att välja reläaktivering
2. Tryck för att bekräfta
3. Tryck för att ändra typ av enhet

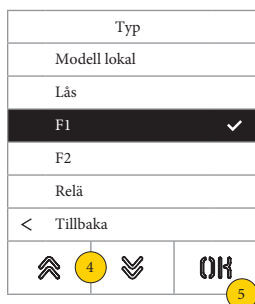

4. Välj Typ av enhet och tryck "Tillbaka" för att bekräfta
5. Tryck för att bekräfta
6. Tryck för att ändra underparametrar som varierar efter vald typ:

Modell lokal	Fingeravtryck/RFID/kodknappsats
Lås/F1/F2	Utomh. EN.
RELÄ	Relännummer

Ändra	
Typ	Läs
Utomh. En.	1
Beskrivning	Läs
✓ Bekräfta	
< Tillbaka	
<div style="display: flex; justify-content: space-around;"> <span>⬆️</span> <span>⬇️</span> <span>OK</span> </div>	

7

Beskrivning	
Lås	
Utomh. En.	
OK Bekräfta	
⬅️ Tillbaka	
<div style="display: flex; justify-content: space-around;"> <span>⬆️</span> <span>⬇️</span> <span>OK</span> </div>	

9

Ändra	
Typ	Läs
Utomh. En.	1
Beskrivning	Läs
✓ Bekräfta	
< Tillbaka	
<div style="display: flex; justify-content: space-around;"> <span>⬆️</span> <span>⬇️</span> <span>OK</span> </div>	

10

7. Tryck för att ändra eller föra in aktiveringsbeskrivning för relä
8. Ange beskrivning på knappsatsen
9. Tryck för att bekräfta eller tryck tillbaka för att återgå till föregående meny
10. Tryck för att spara inställningar



## Display

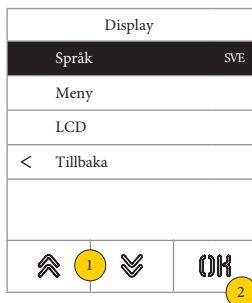

1. Tryck för att välja ett alternativ
2. Tryck för att bekräfta

## Standardvärden

Språk	Italienska
Font	Stor
Navigering	-
Ljusstyrka	5
Färg	BLÅ
Standby	PÅ
Logo	PÅ

## Språk

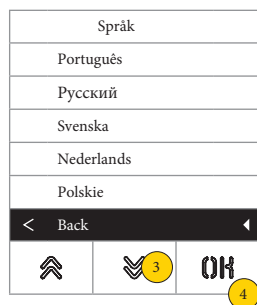
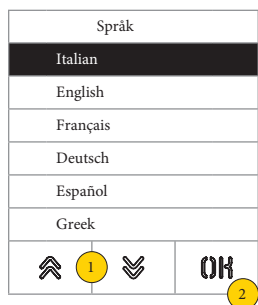

1. Tryck för att välja språk
2. Tryck för att bekräfta
3. Tryck för att scrola igenom listan
4. Tryck för att spara språkval och återgå till huvudmeny

## Meny



1. Tryck för att ändra startsidans stil och tillhörande tillgängliga funktioner
2. Välj en av följande stilar:



Direkt



Navigerbar



Utökad

3. Tryck för att bekräfta
4. Tryck för att spara inställningarna och återgå till föregående meny

41018

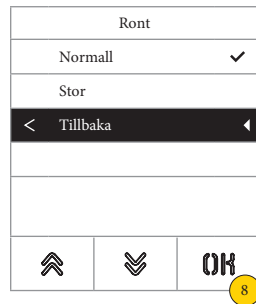
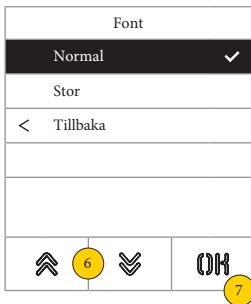
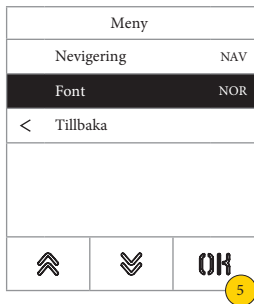

5. Tryck för att ändra läsbarheten i displayen
6. Välj ett av följande:

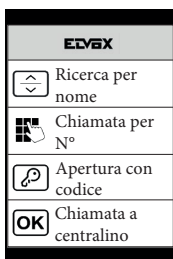

Normal

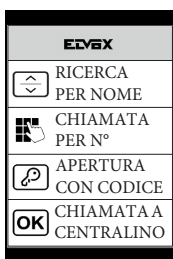

Stor

7. Tryck för att bekräfta
8. Tryck för att spara inställningarna och återgå till föregående meny

41018

LCD



1. Tryck för att ställa in ljusstyrkan
2. Välj en nivå 1-5
3. Tryck för att bekräfta
4. Tryck för att spara inställningarna och återgå till föregående meny

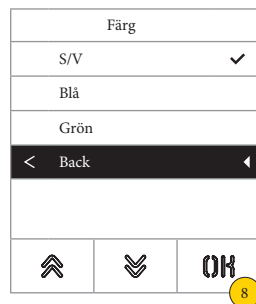

5. Tryck för att välja färgkombination
6. Välj en av följande:



S/V

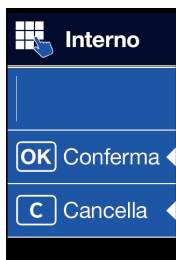

BLÅ

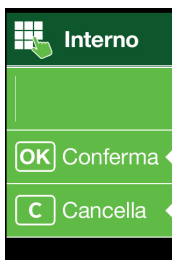

GRÖN

7. Tryck för att bekräfta
8. Tryck för att spara och återgå till föregående meny

**41018**

9



11

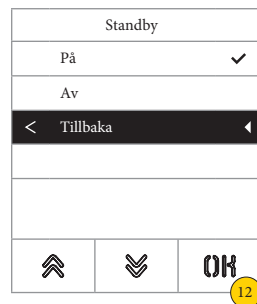

12

9. Tryck för att aktivera/avaktivera standbyläget
10. Välj Av eller På
11. Tryck för att bekräfta
12. Tryck för att spara inställningarna och återgå till föregående meny

## Logo

Den här menyn används för att ställa in möjlighet att visa logotyp i displayen. Om PÅ är inställt och displayen har varit inaktiv i 30 sekunder kommer lagrad logotyp att visas. Logotypen läggs in med hjälp av SaveProg och måste möta följande krav:

BMP-format

Fast storlek av 320x320 pixlar

24-bitars färgdjup

Bilden konverteras i programmet till 256 färger. En yta av 120x320 pixlar reserveras för ett välkomstmeddelande som kan ändras i Saveprog med en maxlängd av 30 tecken. Om ingen text anges kommer det att stå "Tryck för att fortsätta"

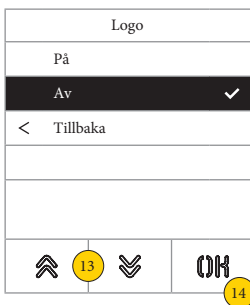

14

13. Tryck för att aktivera/avaktivera logo
14. Tryck för att bekräfta

Utomh. En.

Utomh. En.
Ljud ✓
Tryck-knappar
Adressera
Tider
Antal siffror i samtal
Röstmeddelande
⬆️ 1 ⬇️ OK 2

Utomh. En.
Tider
Antal siffror i samtal
Röstmeddelande
Vanliga läs
< Tillbaka ▶
⬆️ ⬇️ OK

1. Välj ett alternativ
2. Tryck för att bekräfta

Ljud

Ställer in nivåer för högtalare samt aktiverar/deaktiverar mikrofonen för elektronikenheten



Ljud
Högtalare 7
Mikrofon 0
< Tillbaka
⬆️ ⬇️ OK 1

Högtalare
0
1
3
6
7 ✓
10
⬆️ 2 ⬇️ OK 3

Högtalare
1
3
6
7 ✓
10
< Tillbaka ▶
⬆️ ⬇️ OK 4

1. Tryck för att justera högtalares ljudvolym
2. Välj nivå
3. Tryck för att spara
4. Tryck för att spara inställningar och återgå till föregående meny

## 41018

Ljud		
Högtalare	7	
Mikrofon	0	
< Tillbaka		
		OK

5

Mikrofon			
0	✓		
1			
< Tillbaka			
	6		OK

7

Mikrofon		
0	✓	
1		
< Tillbaka	>	
		OK

8

5. Tryck för att välja om mikrofonen ska vara på eller av
6. Välj 0 för deaktiverad eller 1 för aktiverad
7. Tryck för att spara
8. Tryck för att spara inställningar och återgå till föregående meny

### Tryckknappar

- Ommappning av tryckknappar
- Tilldelning av ordning för tryckknappsmoduler
- Gruppering

### Inställning av ID - Ommappning av tryckknappar

Som standard ringer tryckknapparna svarsapparater efter sin sekvensiella placering, detta kan justeras enligt följande procedur.

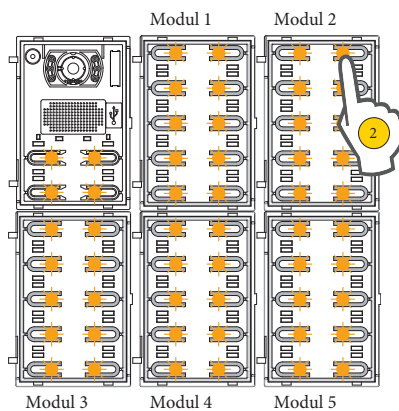
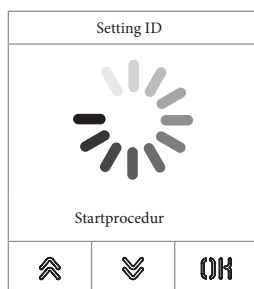
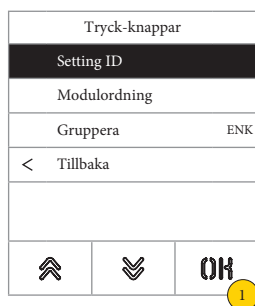

1. Tryck för att starta proceduren, tryckknappsmodulerna börjar blinka
2. Tryck på tryckknappen för att associera den med svarsapparaten



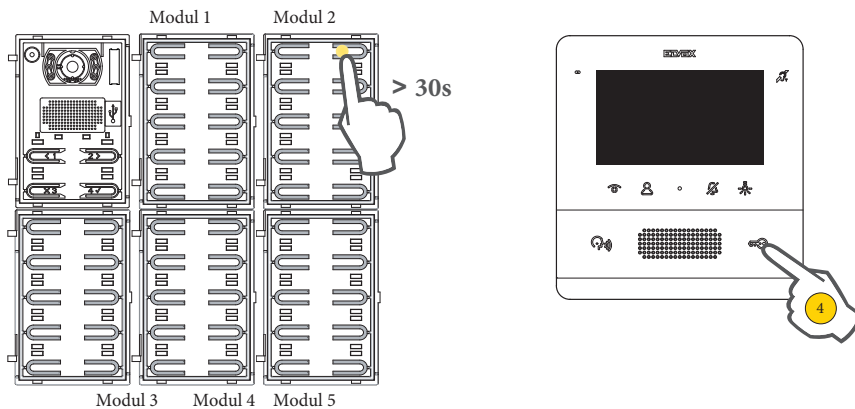

Enbart korresponderade LED lyser.

3. Inom 30 sekunder tryck på samma knapp för återställa dess inställning till standard
4. Tryck på antingen Lås, F1,F2, reläaktivering på svarsapparaten

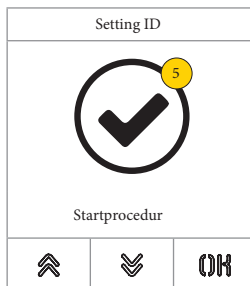

5. Om proceduren gick bra så spelas ett ljud upp samt ett bekräftelsemeddelande visas på LCD

## Ställ in ordning för tryckknappsmoduler

Denna procedur tillåter att sätta ordning för 41010 tryckknappsmoduler anslutna till den elektroniska enheten. Ordningen på modulerna bestämmer numreringen av tryckknapparna, de 4 tryckknapparna på audio/video elektronikenheten sätts automatiskt på första plats.

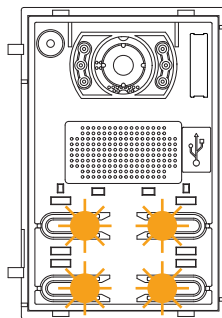
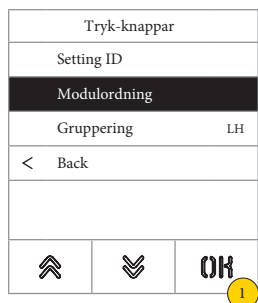

1. Tryck för att starta proceduren, elektronikenhetens knappar blinkar långsamt

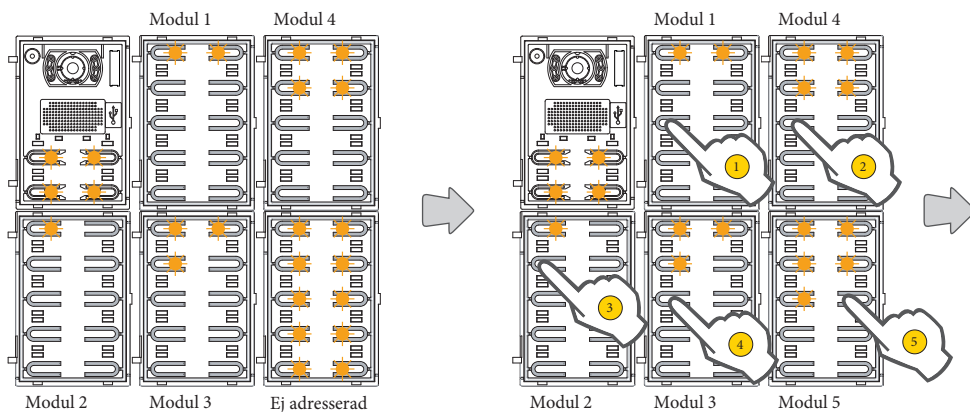

LED på alla moduler (Art. 41010) börjar blinka. Antalet blinkande lysdioder för varje modul indikerar deras aktuella position, så att modul nummer 1 endast kommer att ha en blinkande lysdiod och så vidare. Om alla lysdioder på en modul blinkar betyder det att modulen inte har adresserats ännu.

Den initiala ordningen kan ändras genom att trycka på valfri tryckknapp i sekvens enligt den nya önskade ordningen. Efter att du tryckt på en tryckknapp har du 10 sekunder på dig att trycka på tryckknappen på den efterföljande modulen.

41018

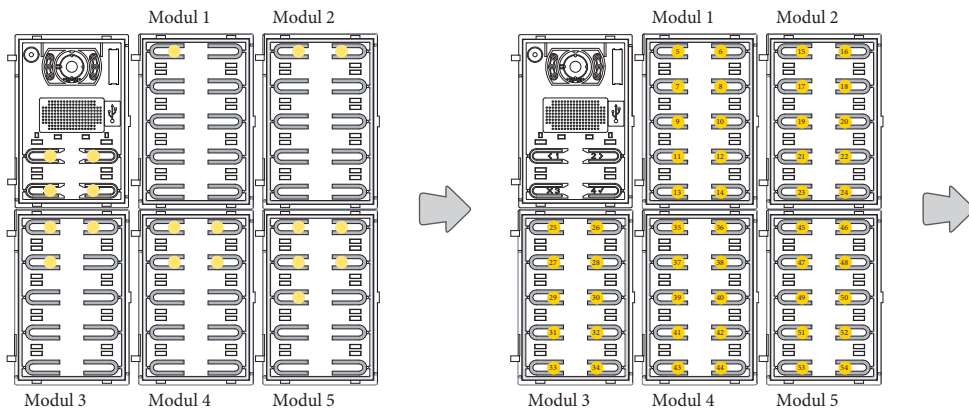

När positionen för en modul har definierats kommer ett antal lysdioder lika med den valda positionen att lysa permanent.

Tryckknappen längst upp till vänster på den första modulen kommer att ta siffran 5, tryckknappen längst upp till vänster på den andra modulen 15, och så vidare.

**BEEP**

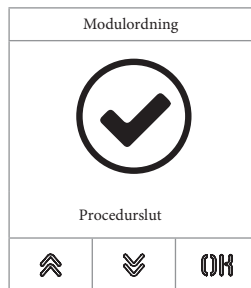
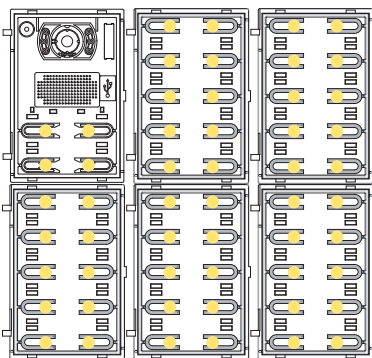

Proceduren avslutas automatiskt efter inställning av den sista modulen. Lysdioderna lysar permanent, utomhusstationen avger en varningston.

## Gruppera

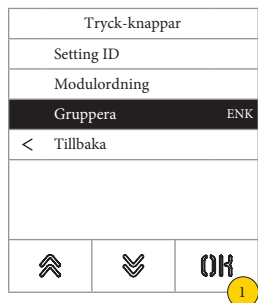

1. Tryck för att välja funktion
2. Välj typ av knapp: Vippbrytare, Enkel, Dubbel
3. Tryck för att bekräfta

**41018***Adressering**Adressering, ID inställning, av svarsapparater*

Automatisk adressering av svarsapparater.

*FUNGERAR ENDAST VID VERTIKAL INSTALLATION AV 2-TRÅD DUEFILI.*

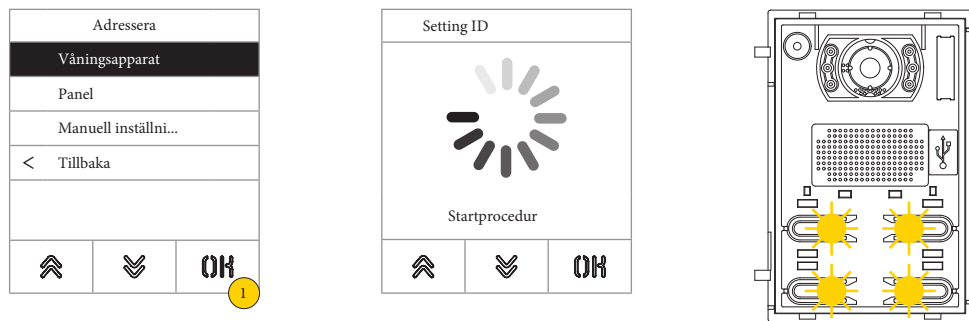

1. Tryck för att starta proceduren, elektronikenhetens knappar blinkar långsamt

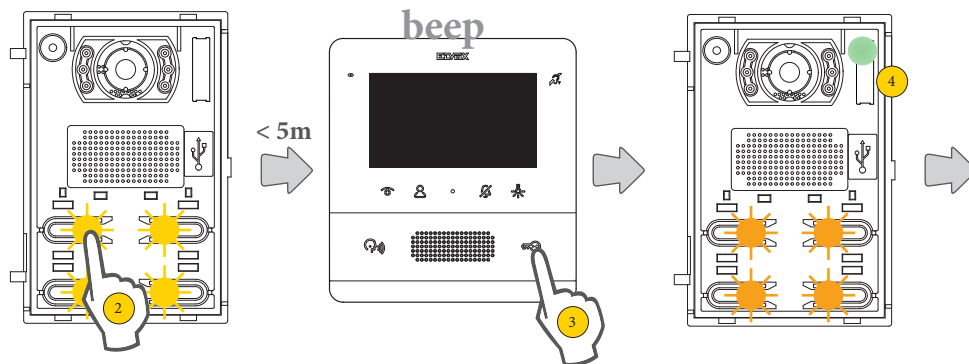

2. Tryck på tryckknappen som adressering ska starta från

3. Tryck på låsknappen på den svarsapparat som ska ha det första ID:t inom 5 minuter

*Varning: Svarsapparater måste få ett PRIMÄRT ID först, därefter kan svarsapparat med SEKUNDÄRT ID programmeras*

4. Efter varje lyckad ID-inställning avger elektronikenheten en ljudsignal som verifikation mot den nyligen programmerade svarsapparat.

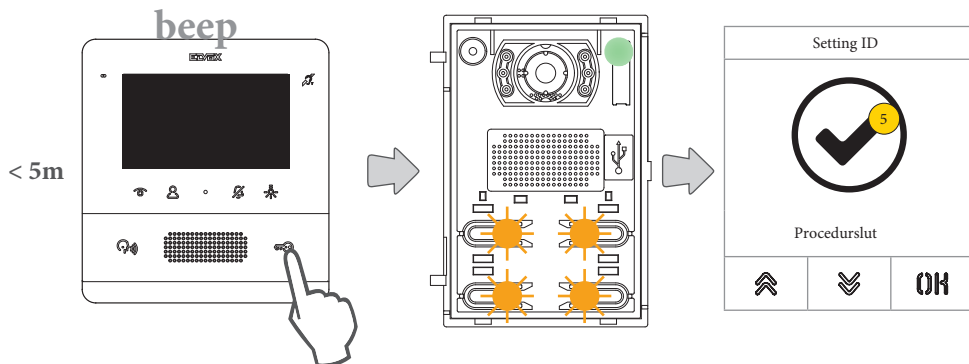

Efter varje lyckad ID-inställning behöver nästa göras inom 5 minuter.

5. När automatisk programmering av svarsapparater är färdig visas ett meddelande i LCD



Inställning av PANEL-ID och typ av installation, Vertikal/Horisontell

Adressera
Väningsapparat
Panel
Manuell inställn...
< Tillbaka
  

1

Inst. Manuell
Panel ID 1
Anläggning Ver
✓ Bekräfta
< Tillbaka
  

2



ID
1
OK Bekräfta
← Tillbaka
  

4



1. Tryck för att ställa in PANEL-ID
2. Tryck för att ändra PANEL-ID
3. Använd knappsats för att ange PANEL-ID
4. Tryck för att bekräfta

Inst. MAnuell
Panel ID 1
Anläggning Ver
✓ Bekräfta
< Tillbaka
  

5





Anläggning
Vertikal ✓
Horisontal
< Tillbaka
  

7

Inst. Manuell
Panel ID 1
Anläggning Ver
✓ Bekräfta
< Tillbaka
  

8

5. Tryck för att ändra typ av installation
6. Tryck för att välja Vertikal eller Horisontal installation
7. Tryck för att bekräfta och därefter "Tillbaka" för att fortsätta
8. Tryck för att spara inställningar

Klart

  





**41018**

Tider

Inställning av tid för öppet läs, max samtalstid och svarstid.

Tider	
Lås	1
Taltid	300
Svar	30
Automatisk påslag...	
F1	
F2	
	
	

**1**

Lås	
1	✓
2	
3	
4	
5	
6	
	
	

**3**

Lås	
6	
8	
10	
15	
20	
< Tillbaka >	
	
	

**4**

1. Välj funktion att ställa in tid för
2. Ställ in tid

Lås	Öppetid för läs	Från 1s -8s, 10, 15 20s
Taltid	Max konversationstid	20 30 60,120,200 300,600,1200,1800,2540 s
Svar	Max tid innan svar	10,20,30,60,90,120,150,180,210,254 s

3. Tryck för att bekräfta
4. Tryck för att spara inställningarna

## 41018



## Aktivering av självaktivering och inställning av maxtid för självaktivering

Tider	
Lås	1
Tal	300
Svar	30
Automatisk påsl...	
F1	
F2	







1

Automatisk påslagning	
Automatisk påsl...	10
Deaktiverad	Nej
< Back	



2

1. Tryck för att välja funktion
2. Tryck för att ställa in tid

Automatisk påslagning	
5	✓
10	
20	
30	
60	
90	



4

Automatisk påslagning	
90	
120	
180	
210	
254	
< Tillbaka	



5

3. Välj tid
4. Tryck för att bekräfta
5. Tryck för att spara inställningarna och återgår till föregående meny

Automatiskt påslagning	
Automatisk påsl...	10
Deaktiverad	Nej
< Tillbaka	



6

Deaktiverad	
Ja	
Nej	✓
< Tillbaka	



7

Deaktiverad	
Ja	
Nej	✓
< Tillbaka	



8

6. Tryck för aktivera/deaktivera självaktiveringsfunktionen



7. Välj Ja eller Nej

8. Tryck för att spara och återgå till föregående meny



Ställ in tid för att F1 och F2 funktionerna samt dess aktiveringar i de olika modulerna i portregistret.



Tider		
Lås	1	
Tal	300	
Svar	30	
Automatisk påsl...		
<b>F1</b>		
F2		
		



Inställningar		
<b>Destination</b>	Kn...	
Aktiveringstid	1	
< Tillbaka		
		

Destination		
<b>Fingeravtr.</b>	<input checked="" type="checkbox"/>	
RFID		
Knappsats		
Deaktiverad		
< Tillbaka		
		

1. Tryck för att välja funktion
2. Tryck för att välja destination
3. Välj önskad destination
4. Tryck för att bekräfta

Inställningar		
Destination	Kn...	
<b>Aktiveringstid</b>	1	
< Tillbaka		
		

Akt. tid		
<b>1</b>	<input checked="" type="checkbox"/>	
2		
5		
10		
30		
60		
		

Akt. tid		
60		
90		
120		
180		
254		
< Tillbaka		
		

5. Tryck för att ställa inaktiveringstid
6. Välj tid
7. Tryck för att bekräfta
8. Tryck för att spara inställningar och återgå till föregående meny

**41018**

Inställningar för aktiveringstid för relä och relaterad källa

Tider	
Tal	300
Svar	30
Automatisk påsl..	
F1	
F2	
<b>Knappsatsrelä</b>	
	
<b>OK</b>	

1

Inställningar	
<b>Källa</b>	<b>5</b>
Aktiveringstid	1
< Tillbaka	
	
<b>OK</b>	

2

Inställningar	
Källa	5
<b>Aktiveringstid</b>	<b>1</b>
< Tillbaka	
	
<b>OK</b>	

3



- Tryck för att välja funktion
- Tryck för att välja källa, källan kan anta följande värden:

- Från 1 till 16 i vertikala installationer (Panel-ID)
- Noll (0) deaktiverar funktionen
- För att använda det lokala Panel ID:et som källa, tryck på Nyckelsymbolen på 41019 under "Källa"



- Tryck för att ställa in aktiveringstid

Inställningar	
Destination	Ta..
<b>Aktiveringstid</b>	<b>1</b>
< Tillbaka	
	
<b>OK</b>	

5

Akt. tid	
<b>1</b>	<b>✓</b>
2	
5	
10	
30	
60	
	
<b>OK</b>	

7

Akt. tid	
60	
90	
120	
180	
254	
< Tillbaka	
	
<b>OK</b>	

8

- Från 1 till 16 i vertikala installationer
  - Från 1 till 6000 i horisontella installationer
  - 0 deaktiverar funktionen
- Tryck för att ställa in aktiveringstid
  - Välj tid i sekunder
  - Tryck för att bekräfta
  - Tryck för att spara inställning och återgå till föregående meny

**41018***Ant siffror i samtal*

Anger hur många siffror det är för att ringa upp en anknötning

Ant siffror	
Normal	✓
4	
8	
< Tillbaka	
 1 	 2

## 4. Välj antal siffror

- Normal      1-300 det här läget är det läget som svarsapparater KAN programmeras i.
- 4            upp till 4 siffror, ommappning är möjlig
- 8            upp till 8 siffror, ommappning är möjlig

## 5. Tryck för att bekräfta

## Yttre video (Endast 41002)

Extern videokamera, endast möjligt med elektronikenhet 41002



1. Välj Ja eller Nej
2. Tryck för att spara inställningar och återgå till föregående meny

*Röstmeddelande*

Inställningar som rör röstsyntax, "talade instruktioner"



1. Välj Ja eller Nej
2. Tryck för att spara och återgå till föregående meny

### Vanliga lås

Via den här inställningen kan flera lås konfigureras associeras med varandra, det vill säga flera lås öppnas samtidigt.

### Konfiguration av gemensamma lås:

#### Preliminärt förfarande

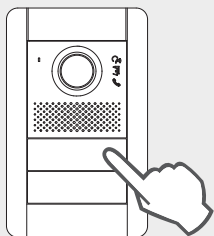

Från det portregistret vars låsöppning du vill dela ringer du till valfri svarsapparat installerad på samma buss där det portregistret som berörs av programmeringen finns. Därefter från, svarsapparaten, trycks låsknappen in och låsätgärds kontrollen skickas anropande entrépanelen och systemet registrerar entrépanelen som ska ingå i de gemensamma låsen.



< 3m

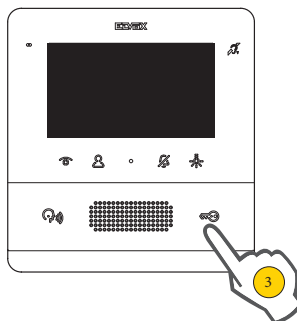

1. Välj startprocedur
2. Tryck för att bekräfta
3. Tryck på låsöppningsknappen på uppringd svarsapparat



Konfiguration pågår  
(Max 3 minuter)



Lyckad konfiguration

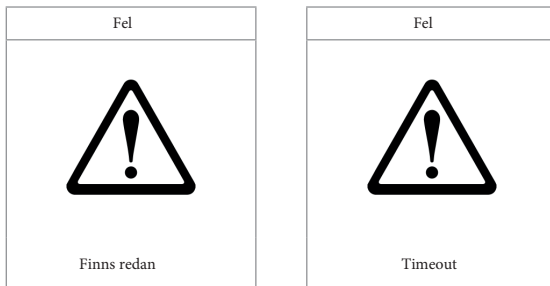

Felmeddelande vid konfiguration

Notes:

The procedure for the association of the lock with the outdoor station described above can be repeated for a maximum of 8 other outdoor stations. Once this limit has been reached, the attempt at defining another association will fail and the display will exit the configuration procedure. Nevertheless, deleting the programming is possible, as described below.

- The procedure will affect all the indoor stations and not just the one used for the definition of the association, and it also includes any reception switchboards (for a total of 204 devices). If the entrance panel is installed on a horizontal Bus, the procedure will affect all the indoor stations in the window (first ID - last ID) managed by the entrance panel itself.
- The outdoor station does not exit the configuration and does not go into busy mode if in the meantime the bus is used by a communication which has priority for the same outdoor station; the red LEDs signal that the bus is not available and configuration continues.

## Borttagning av vanliga lås

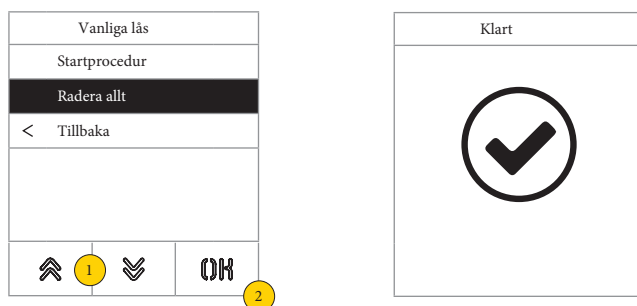



1. Välj Radera allt för att radera allt.
2. Tryck för att bekräfta



## 41018

### Info

Information om installation, firmware med mera

Info		
1	Installation Ver	
	Panel ID 1 2	
	AV FW ver 1.85 3	
	LCD FW ver 1.64	
	KP FW ver 2.00	
<	Tillbaka	
		

1. Anläggningens installationstyp vertikal/horisontell
2. Panel-ID (1=master)
3. FW-versioner

audio/video enhetens FW-version  
 displayenhetens FW-version  
 knappsatsens FW-version  
 RFID-läsarens FW-version  
 Fingeravtrycksläsarens FW-version

### System

System		
	Återställ Inställningar	
	Återställ Portapparat	
	Starta om Portapparat	
	Starta om installation	
	Återställ externt minne	
<	Tillbaka	
		

System		
	Återställ inställningar	
	Återställ Portapparat	
	Starta om Portapparat	
	Bekräfta	
	Avbryt	
		

1. Tryck för att välja typ av funktion
2. Tryck för att bekräfta

Återställ inställningar

Återställer displayens inställningar.

Återställ portapparat Starta om portapparat Start om installation

Återställer portapparaten till fabriksinställningarna

Startar mo portapparaten

Starta om hela installationen

Återställ externt inne

Raderar allt som har med kontakter, koder, taggar, fingeravtryck, gemensamma lås m.m. att göra

## Lösenord

Lösenord		
Administratör		
Installatör		
<	Tillbaka	
⬆	⬇	OK <span style="border: 1px solid black; border-radius: 50%; padding: 2px;">1</span>

För in		
*****		
Bekräfta		
Avbryt		
⬆	<span style="border: 1px solid black; border-radius: 50%; padding: 2px;">2</span>	⬇ OK <span style="border: 1px solid black; border-radius: 50%; padding: 2px;">3</span>

Repetera		
*****		
Bekräfta		
Avbryt		
⬆	<span style="border: 1px solid black; border-radius: 50%; padding: 2px;">4</span>	⬇ OK <span style="border: 1px solid black; border-radius: 50%; padding: 2px;">5</span>

1. Välj typ av lösenord att ändra
2. Tryck ny sekvens med pil upp/pil ner knapparna som ska gälla som lösenord, standard är:

Installatörens lösenord:



Administratörens lösenord:



3. Tryck för att bekräfta
4. Repetera nytt lösenord igen
5. Tryck för att bekräfta

## Avancerad konfiguration med hjälp av PC

Vid installation i system med Due Fili Plus-teknik (med audio/videomodul 41002, 41005), använd PC-konfigurationsmjukvaran "SaveProg", anslut till audio-/videomodulen via USB.

Konfigurationsmjukvaran är tillgänglig från webbplatsen [www.vimar.com](http://www.vimar.com).

## Uppdatering av F/W

### Manuell uppdatering

1. Koppla bort displayen från de andra elektronikenheterna och nätdelen
2. Anslut displayen till en PC med mjukvaran SaveProg/WinBoot installerad med en USB-kabel



3. Starta uppdateringen inom 30 sekunder, efter 30 sekunder går enheten automatiskt ur uppdateringsläget.
4. Under uppdateringen lyser OK knappen men displayen är nedsläckt.







# ACCESSiQ

info@accessiq.se  
+46 31 830 222  
Analysvägen 5  
435 33 Mölnlycke



49400688E0\_MU\_EN\_41018 01 2111



**VIMAR**

Viale Vicenza 14  
36063 Marostica VI - Italy  
www.vimar.com